

**SHIRAZ**  
OFFICE FURNITURE

**FURONTO**



design:  
Piotr Kuchciński

**FURONTO**

F2-04 F2-05 2F2-27 2F2-29

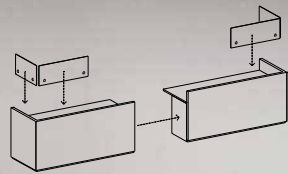

Nowy system modułowych lad recepcyjnych zaprojektowany został z myślą o wymagających klientach szukających dla swej firmy wyrafinowanej, nowoczesnej i przyjaznej klientowi wizytówki. Najbardziej charakterystyczną cechą nowych lad, wyróżniającą je na tle oferty konkurencji, jest w podstawowej wersji obniżony front, ułatwiający kontakt interpersonalny oraz odsłaniający twarz pracownika recepcji. Taka forma mebla komunikuje otwartość, szczerłość i gościnność firmy. Tej idei podporządkowane zostały nie tylko gabaryty, ale również estetyka i funkcjonalność mebli. Pozbawione zbędnych ozdóbek, wyrafinowane w przemyślanych proporcjach lamy Furonto charakteryzują się maksymalnie uproszczoną strukturą - składają się z blatu połączonego ze ścianką.

The new system of modular reception counters is designed to satisfy the needs of demanding customers who look for modern, refined and customer-friendly appearance of their offices. The most conspicuous feature of the new counters, making them unique among the offer of the competition, is the lowered front in the standard version, showing the receptionist's face, thus facilitating interpersonal contact. Such a form of the furniture communicates openness, integrity and hospitality of the company. This idea is reflected not only in dimensions but also in aesthetic appearance and functionality of the furniture. Free of redundant decorations and refined in their well thought-over proportions, the Furonto counters are characterized by a structure simplified to the maximum - they are made up of a top combined with a side wall.



Lady występują w bogatym wyborze gabarytów, kształtów i wykończeń - od płyt melaminowanych, przez lakierowane w strukturze matowej i połysku, okleinowane fornirami naturalnymi i ze specjalnymi fakturami, aż po fronty obłożone taflami szkła lub arkuszami imitującymi beton lub kamień. Fronty lad dostępne są w 2 wariantach wysokości, w wersji prostej, narożnikowej i łukowej. Blaty występują w 2 głębokościach, w kształtach dopasowanych do linii frontu mebla. Ten bogaty wybór zasadniczych elementów systemu pozwala na swobodne i elastyczne aranżowanie przestrzeni recepcji w zależności od potrzeb.

Counters are available in a broad selection of sizes, shapes and finishes ranging from melamine-faced boards, through matt and gloss varnished boards, natural and special texture veneered boards, to front units covered with glass or imitation of concrete or stone. Counter fronts are available in 2 height variants, as straight, corner and curved units. 2 depths of tops are available, with shapes matching the furniture front line. Such a broad selection of basic elements of the system enables the reception space to be arranged freely and flexibly depending on your needs.

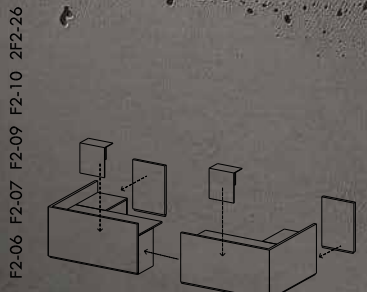
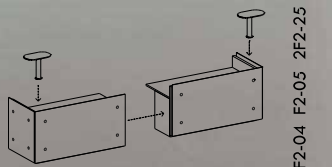

F2-07 F2-09 F2-10 2F2-26

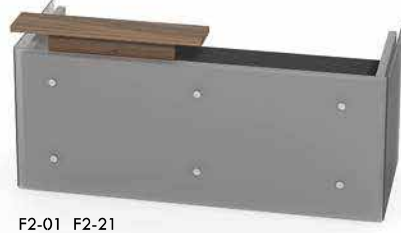
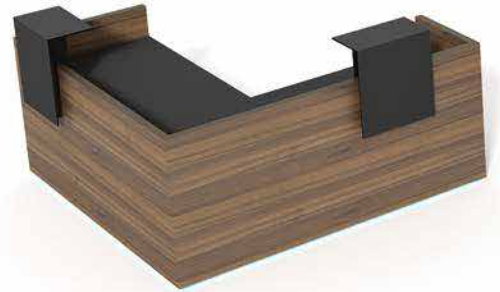

F2-01 F2-21

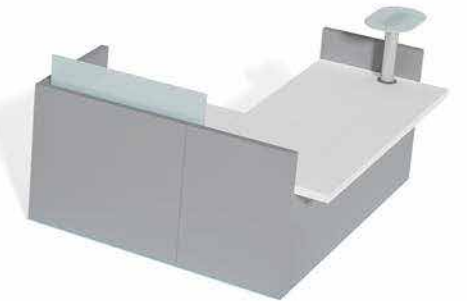

F2-03 F2-04 F2-09 F2-10 F2-25 F2-28



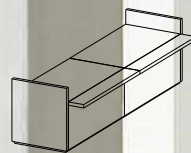

2F2-03 F2-09 F2-10

2F2-03 F2-02 2F2-09 F2-10 F2-21

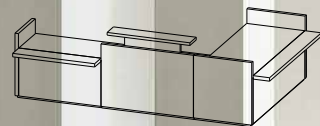

F2-03 F2-04 F2-10 F2-26



F2-03 F2-04 F2-05 2F2-25

Funkcjonalność i estetykę nowych lad wzbogającą akcesoria - do wyboru 4 typy nadstawek i półek: nadstawki płytowe (w melaminie, okleinie naturalnej i mdf-ie lakierowanym), lekkie przesuwne nadstawki frontowe (konglomerat lub szkło i mdf lakierowany), półka szklana na nodze stalowej oraz przesłona szklana.

Ważnym, charakterystycznym choć dyskretnym elementem dekoracyjnym jest oświetlenie diodowe w cokole lad. Dobierając umiejętnie poszczególne komponenty systemu łatwo zaprojektować meble, które wpiszą się w każdą przestrzeń, stając się znaczącym, efektownym i wyrazistym elementem wizerunku firmy.

Functional and aesthetic features of the new counters are enriched with accessories - 4 types of top boxes and shelves to choose from: board top boxes (melamine-faced, natural veneer and varnished MDF boards), light portable front top boxes (conglomerate or glass and lacquered MDF), glass shelves on a steel leg and glass partitions.

LED lighting in the plinth is an important, characteristic, though discreet, decorative detail.

Proper selection of individual system components makes it easy to design furniture to match any space and form a conspicuous, effective and distinctive element of your company's image.

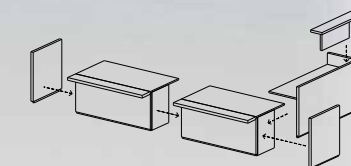

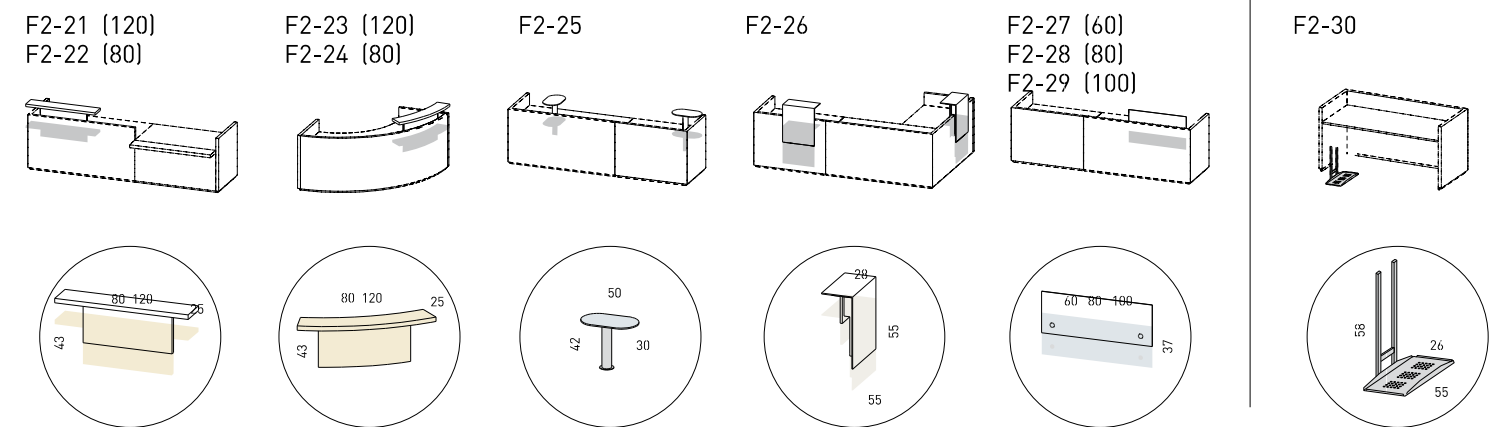
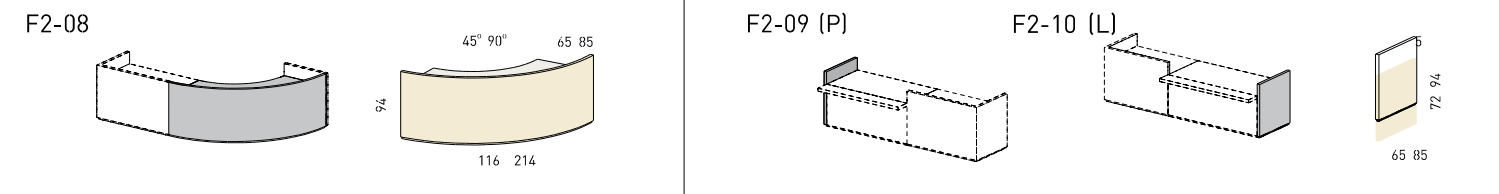
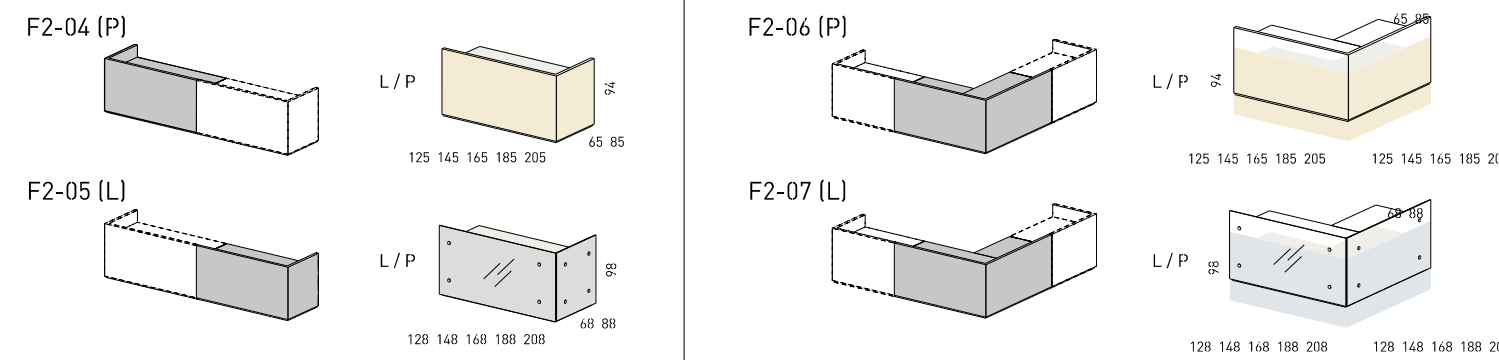
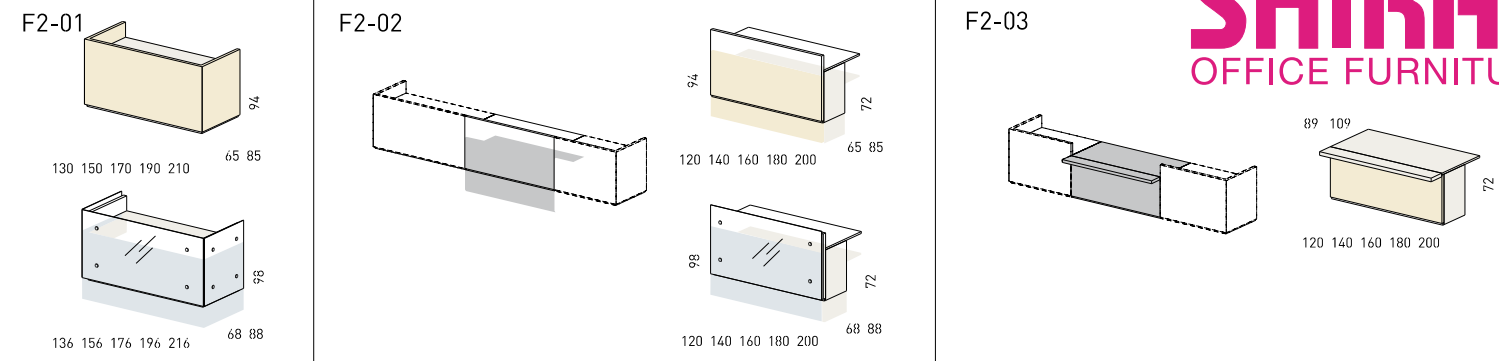

Projekt katalogu, stylizacja  
Catalogue design, styling  
**Piotr Kuchciński**

Zdjęcia  
Photography  
**www.3kolory.eu**

Kolory prezentowane w katalogu mogą się różnić od rzeczywistych. Producent zastrzega sobie prawo do wprowadzania zmian w kolorystyce, wzornictwie i wymiarach prezentowanych wyrobów. Niniejszy katalog nie stanowi oferty w rozumieniu prawnym i publikowany jest jedynie w celach informacyjnych. Wszelkie prawa zastrzeżone.

Publikacja: marzec 2014

Colour of the shown materials may differ from the real ones. The producer reserves a right to introduce changes of colours, patterns or sizes of the presented products. The following pages is not a valid offer and is published only in informational purposes. All rights reserved.

Publication: march 2014